

**oprolpoort**

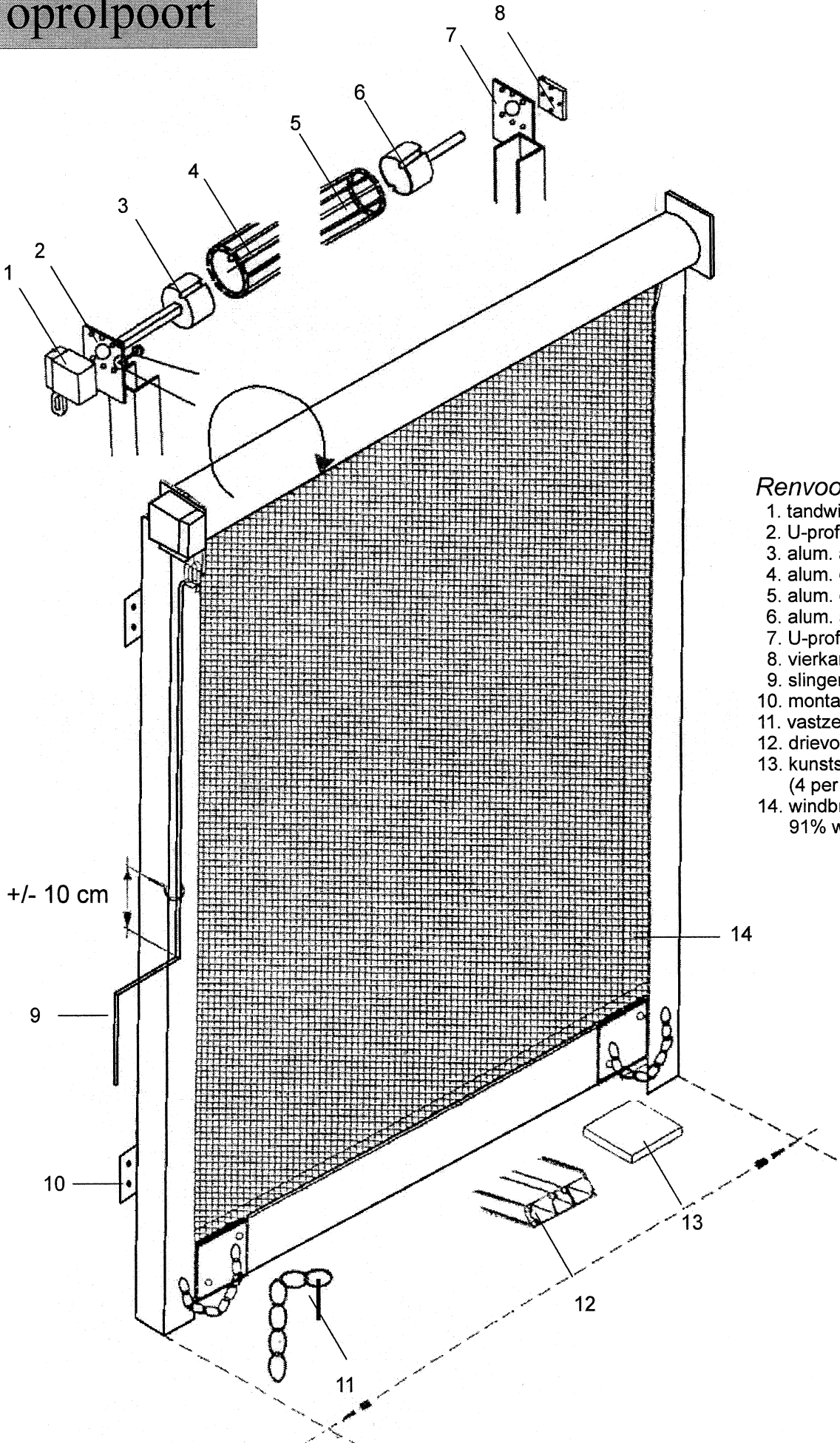

*Renvooi:*

1. tandwielkast
2. U-profiel, gegalv.
3. alum. asprop met vierkante as
4. alum. doekbuis (bovenbuis)
5. alum. doekbuis (bovenbuis)
6. alum. asprop met ronde as
7. U-profiel, gegalv.
8. vierkante kunststof plaat
9. slingerstang
10. montageprofiel
11. vastzetketting met haak
12. drievoudig onderprofiel (alum.)
13. kunststof onderprofielgeleider, (4 per deur)
14. windbreekgaas, Velitex 91% windbreking



**ATO AGRO & BOUW SERVICE BV.**  
Enkweg 11a NL-7251 EV Vorden  
Tel. +31 (0)575 555457 Fax +31 (0)575 555157  
www.ato-agro.nl e-mail: info@ato-agro.nl

### Handleiding montage oprolpoort

Met de volgende punten rekening houden,

- a. Bovenste buis waterpas monteren, anders loopt het zeil scheef naar boven.
  - b. Aandrijving tandwielkast kan zowel links/rechts gemonteerd worden.
  - c. Waar het zeil in het profiel geschoven wordt, de scherpe hoeken afronden met een vijl.
1. Het te veel aan kader in de hoogte onderaan afzagen. Monteer kader met montageprofiel 10. Breedte tussen kader max. 3mm breder. Bovenaan nooit smaller dan onderaan.
  2. Bovenste buis op maat afzagen. Opgepast: Buis met asprop mag niet veel kleiner zijn dan de afmeting tussen de platen bovenaan kader 2. Speling zo klein mogelijk.
  3. Asprop met vierkant as 3 aan de kant van tandwielkast. Asprop met ronde as 6 aan de andere kant. Plaats vierkante kunststof plaat 8 aan de buitenkant kader 7.
  4. Voor U het windbreekgaas in de bovenbuis 4/5 schuift indien nodig aan beide zijden vertikaal recht afsnijden op de juiste breedte. Breedte X-2cm.
  5. Drievoudig onderprofiel 12 op maat afzagen. Breedte X-2cm.
  6. Monteer de vier kunststof onderprofielgeleiders 13.
  7. Poort onderaan vergrendelen door haak te monteren in het gat van 10mm. zie tekening.
  8. Wilt U de poort ook op manhoogte vastzetten, gewoon een gat boren in het raam op gepaste hoogte.
  9. Schroefoog monteren voor slingerstang 9 zodat slingerstang niet vanzelf kan terugdraaien na het opspannen van het windbreekgaas.
  10. Wind = Kracht! Dus zet alles zeer goed vast.
  11. Met deze montage handleiding moet het U mogelijk zijn de oprolpoort te monteren. De meeste bevestigingsonderdelen worden met de poort meegeleverd. Mocht de constructie afwijken, dan kan zijn dat er onderdelen over zijn of U zult er zelf enige aan moeten toevoegen.